

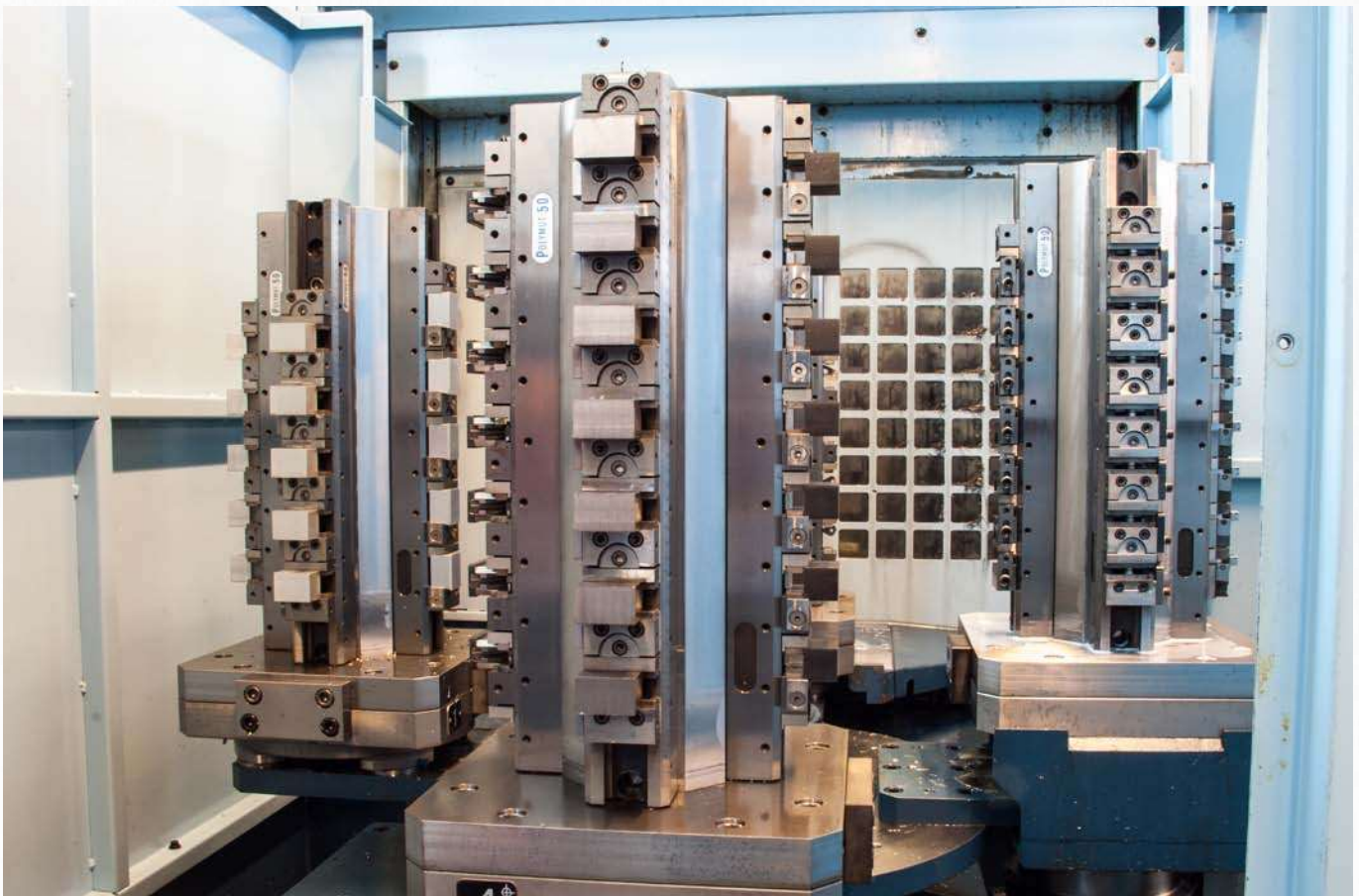

- + **Überragendes Preis-Leistungsverhältnis**
- + **Drastische Rüstzeitreduzierung**
- + **Schneller Rationalisierungseffekt**
- + **Wiederholgenauigkeit < 5µm**
- + **Edelstahl rostfrei**
- + **Formschluss**

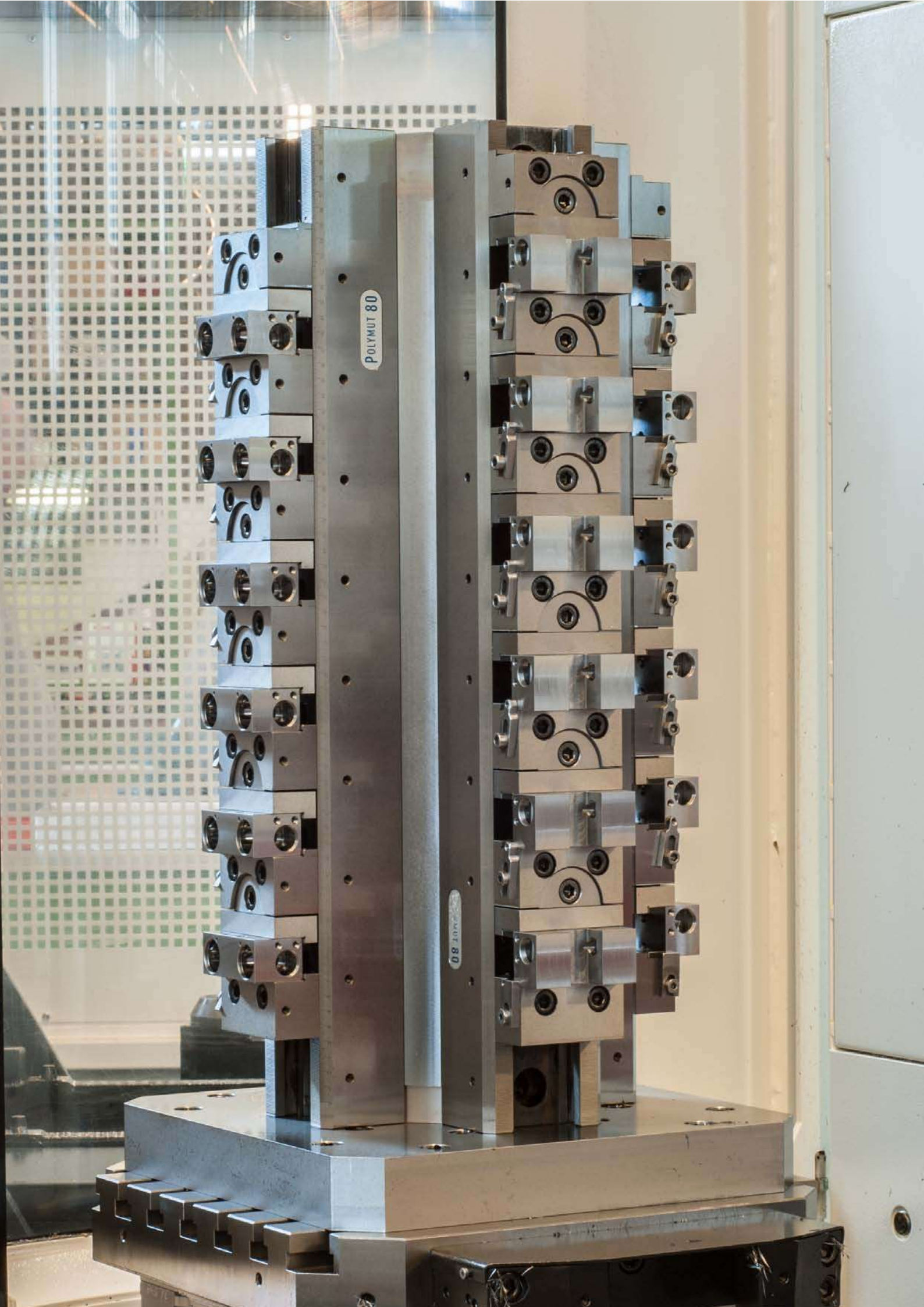





POLYMUT 80

POLYMUT 80

Nr. 6378

## Mehrfachspannsystem „EasyVise“

Basis-Set für eine 2- bzw. 4-fach Spannung im praktischen Koffer. System aus hochfestem Aluminium, schwarz eloxiert. Spannbacken und Auflagen aus gehärtetem Stahl.

**NEU!**



Bestell-Nr.	B Backenbreite [mm]	Fsp [kN]	G [mm]	G1 [mm]	SW [mm]	Md [Nm]	Gewicht [g]
568438	28	10	M12	M5	19	40	2505
568439	48	10	M12	M5	19	40	3027

### Anwendung:

Das patentierte, vielseitige Mehrfachspannsystem ist für den Einsatz auf Vier- und Fünf-Achs-Fräsmaschinen ausgelegt. Weiterhin kann das System per Adapter (Bestell-Nr. 568440) auf dem AMF Nullpunktspannsystem Größe 10 bzw. Größe 20 adaptiert werden. Zusätzlich ist dieser kompatibel für alle Hersteller von Spannmitteln mit Stichmaß 52 mm, Gewindegröße M8. Es können 2 bzw. 4 Werkstücke gleichzeitig gespannt werden. Durch die Doppelspannung auf einer Spannebene werden Verspannungen im Spannsystem aufgehoben. Nach Bestimmung der Spannweite (Werkstückhöhe) wird das System mittels passenden Distanzhülsen aufgebaut. **Details sind der beigelegten Montageanleitung zu entnehmen.**

### Merkmal:

- Spannen und Bearbeiten von 2 bzw. 4 Werkstücken gleichzeitig.
- Spannen mehrerer Werkstücke durch Betätigung einer Spannschraube und automatischer Spannfolge.

### Vorteil:

- Rüstzeitersparnis durch das Bestücken mehrerer Bauteile gleichzeitig.
- Optimierte parallele Bestückung der Teile durch automatische Spannfolge.
- Keine Verspannungen im Spannsystem durch Doppelspannung je Spannebene.
- Geringe Störkontur des Spannmittels.
- Modularer Aufbau.
- Kompatibel für alle Hersteller von Spannmitteln mit Stichmaß 52 mm, Gewindegröße M8.
- Die geringe Einbaugröße des Spannsystems garantiert eine optimale Zugänglichkeit.

### Hinweis:

- Die Werkstücke dürfen nicht einseitig gespannt werden, immer nur parallel und müssen zu mindestens 3/4 der Spannbackenbreite gespannt sein.
- Drehmomentangaben müssen eingehalten werden.
- Adapter (Bestell-Nr. 568440) optional erhältlich.

### Auf Anfrage:

- Weitere Backenbreiten 58 und 80 mm.
- 6-fach Spannung.

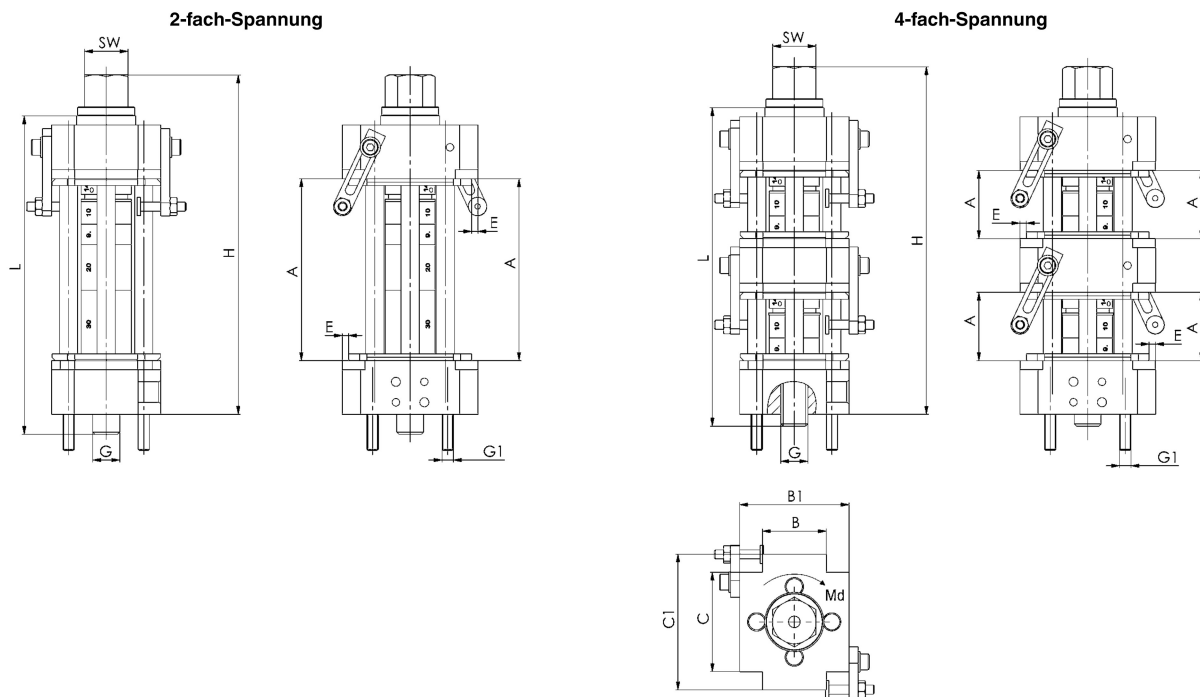

### Maßtabelle:

Bestell-Nr.	A Spannweite 2-fach-Spannung [mm]	A Spannweite 4-fach-Spannung [mm]	B1 [mm]	C [mm]	C1 [mm]	E [mm]	H 2-fach-Spannung [mm]	H 4-fach-Spannung [mm]
568438	9 - 82	9 - 32	48	44	60	2,8	82,2 - 151,2	118,8 - 156,8
568439	9 - 82	9 - 32	48	60	60	2,8	82,2 - 151,2	118,8 - 156,8

Technische Änderungen vorbehalten.

## Spannkräfte - Spannstation EasyVise:

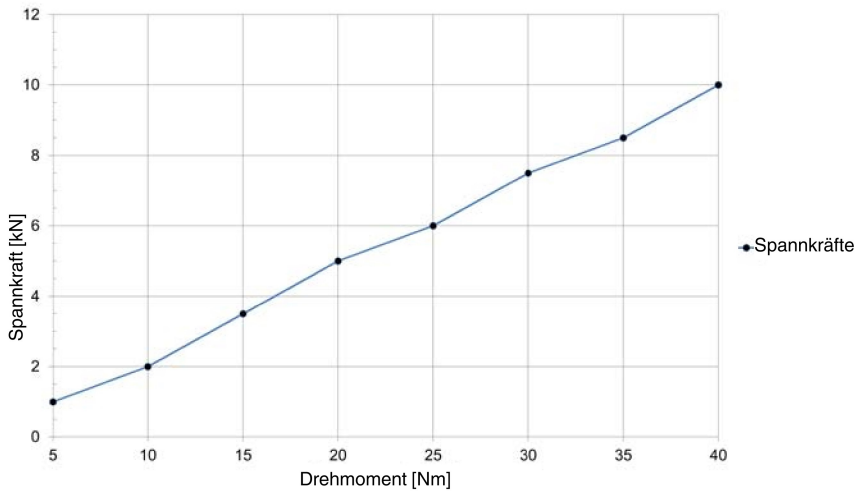

## Anwendungsbeispiel:

